

Положить стенки боковые (II, III) и планку продольную (IV) отверстиями вверх. Ввернуть дюбель (3) в пластиковую муфту (8а) (рис. 1а). Забить в боковины (II, III) дюбеля с установленной муфтой (8а) так, чтобы **верхний край муфты относительно плоскости боковины был притоплен на 3-4мм**. Вывернуть дюбель (3) и ввернуть в муфту шарнирный дюбель. **Ось шарнира должна совпасть с плоскостью боковины и быть параллельной вертикальным торцам боковин** (рис. 1, 1б и 1в).

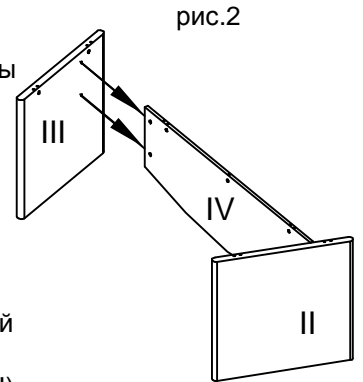

Вставить в глухие отверстия Ø15мм боковин (II, III) и панели передней (IV) стяжки-эксцентрики (2) стрелкой в направлении отверстий на торце (рис. 1в).

Забить в отверстия на нижних торцах боковин (II, III) крепеж опор (6) и ввернуть в них регулируемые опоры (5) (см. рис. 1).

Присоединить к передней панели (IV) боковины (II, III) и закрепить, поворачивая стяжки-эксцентрики (2) отверткой по часовой стрелке (рис. 2). Поставить каркас на опоры (5).

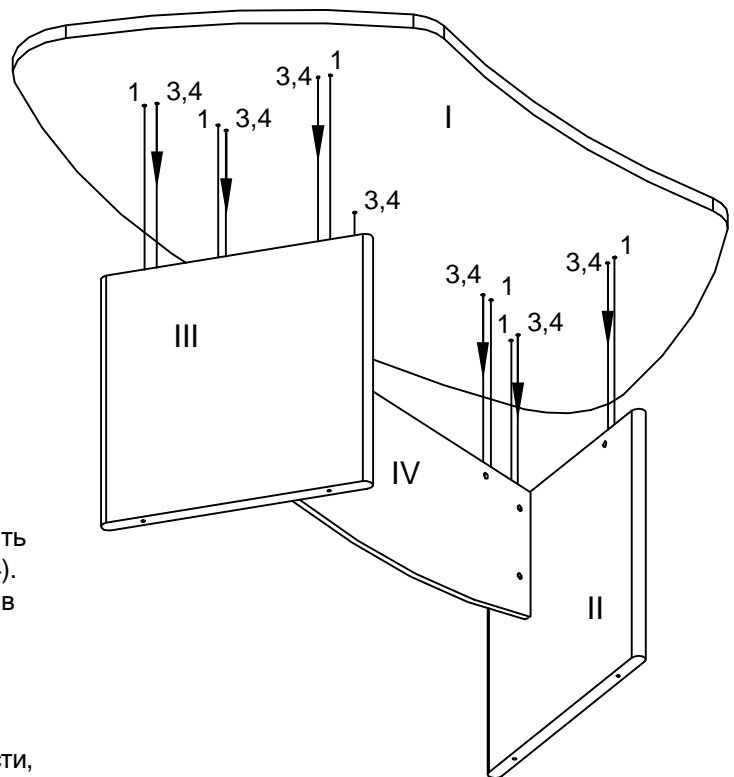
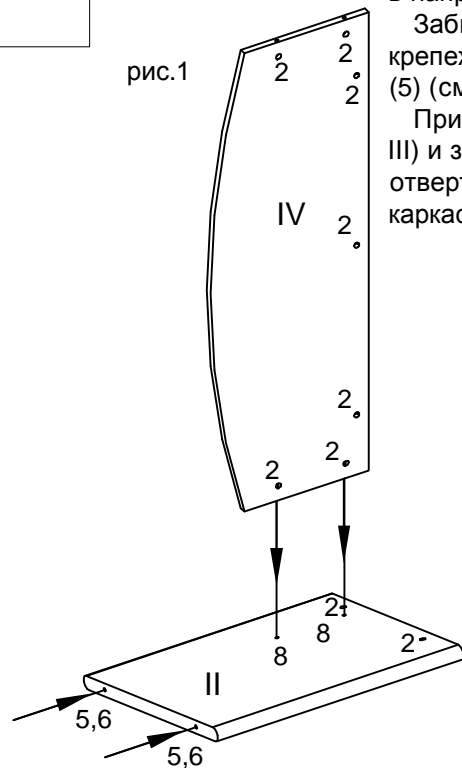

Положить столешницу (I) отверстиями вверх. Забить в столешницу (I) шканты (1) и цанговые футорки (4). Вкрутить в цанговые футорки дюбеля (3) до упора в обод. Надеть столешницу (I) на каркас и затянуть отверткой стяжки-эксцентрики (2) на стенках боковых (II, III) и планке продольной (IV). Закрепить торцы стяжек-эксцентриков декоративными заглушками (7). Отрегулировать, при необходимости, высоту стола, подвинтив опоры (5).

- I -Столешница
- II -Стенка боковая
- III-Стенка боковая
- IV-Планка продольная

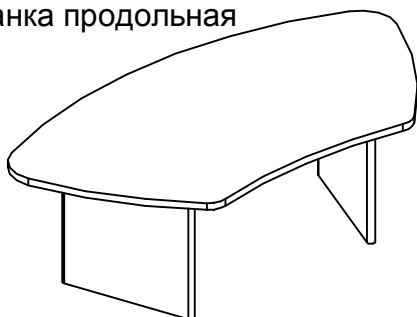

1	2	3	4
5	6	7	8